

Scala professionale

D'accesso con aggancio magnetico alla sponda dei camion

Cod. 7366C

- ★ Scala con **larghezza interna mm. 600**
- ★ Gradini in lega leggera indeformabili con superficie anti-scivolo: **profondità 200 mm.**
- ★ Profili montante dimensioni mm. 65 x 25 con angoli arrotondati anti-graffio
- ★ Corrimano amovibile realizzato con tubo Ø 32 mm.
- ★ Piastre di fissaggio in acciaio zincato per eventuale tassellamento alla pavimentazione superiore
- ★ Piastre magnetiche professionali per l'aggancio rapido con calamita alla sponda dell'automezzo
- ★ Inclinazione salita: **60°**

Ideata appositamente per consentire l'accesso regolamentare in sicurezza ai pianali degli automezzi di diversa altezza grazie alla regolazione delle gambe telescopiche ed è dotata di n° 2 ruote per poter essere spostata comodamente a carriola.



100%
MADE IN FRIGERIO
 PRODUCT

NORMA
 D.Lgs. n°81
 scale

Scale in alluminio

GARANZIA
10 anni

PORTATA
200 kg

ASSICURAZIONE
PRODOTTO
 Danni a cose e persone
3.000.000

In foto articolo SCA 7366C/04



Scala dotata di n°2 grandi calamite magnetiche professionali che consentono l'aggancio con fissaggio rapido alla sponda dell'automezzo



Scala ad altezza regolabile dotata di gambe a sfilo telescopico con bloccaggio mediante spina passante e piedini d'appoggio basculanti che si adattano alla pendenza del terreno



Scala dotata di n° 2 ruote per spostamento a carriola

PRODOTTO PROFESSIONALE
 Per uso intensivo

Altezza di lavoro + 2 mt.
 Altezza di sbarco

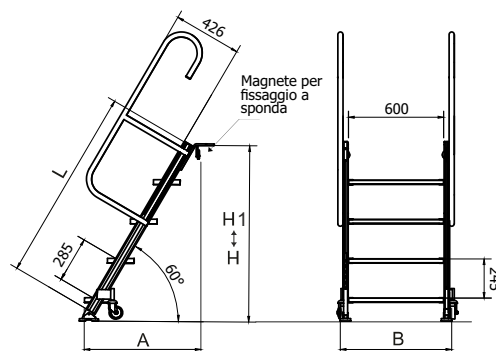

Codice Articolo	Gradini n°	Lunghezza L mt.	Altezza Min di sbarco H mt.	Altezza Max di sbarco H1 mt.	Altezza Max di lavoro sbarco + 2mt mt.	Larghezza scala B mt.	Scartamento al suolo		Peso kg.	Prezzo Euro
							A mt.	B mt.		
SCA 7366C/04	4 + 1	1,21	1,10	1,36	3,10	0,70	0,85		17,0	su richiesta
SCA 7366C/05	5 + 1	1,49	1,37	1,63	3,37	0,70	0,96		19,5	su richiesta