

# ISTRUZIONI D'USO SCALA AV60-AV80

Scala ad Altezza Variabile  
Multi Heights Ladder  
Multi Hauteur Escalier

È proibito utilizzare scale in condizioni precarie, usurate o danneggiate.

Prima di ogni uso si deve controllare attentamente che:

- Non vi siano elementi danneggiati, deformati, criccati o crepati.
- Non vi sia presenza di flessione permanente di montanti e gradini.
- Eventuali manovellismi, meccanismi, dispositivi di blocco, siano ben funzionanti. Eventualmente pulire o ingrassare.
- Dadi, viti, rivetti non siano allentati.

È proibito apporre modifiche e/o riparazioni alle scale, se non effettuate dalla casa produttrice o da personale autorizzato.

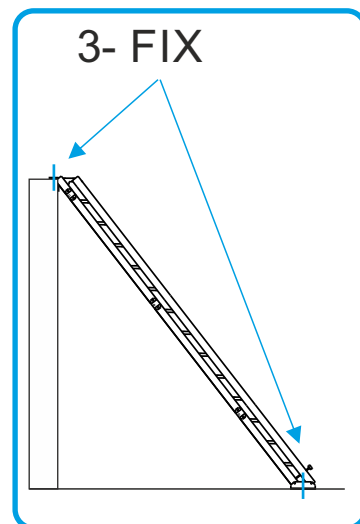
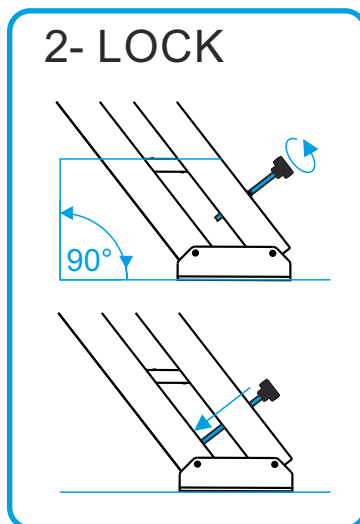
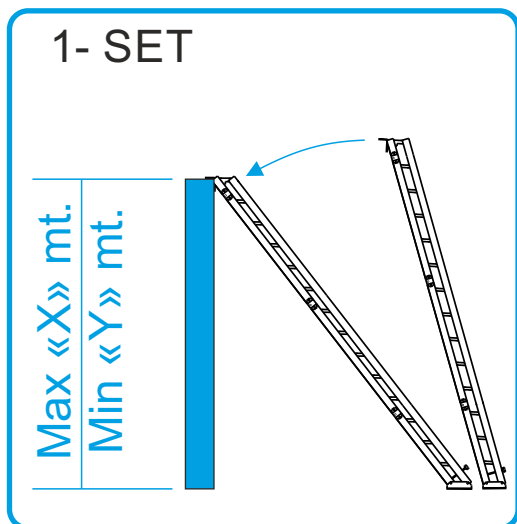

- 1) Assicurarsi che il solaio su cui appoggerà la scala abbia una adeguata portata. Inclinare la scala fino ad ottenere la giusta altezza e inclinazione: le piastre superiori devono appoggiare sopra il solaio; le piastre inferiori devono essere piane e parallele alla pavimentazione, garantendo così l'orizzontalità di tutti i gradini.
- 2) Agire su i due pomelli alla base per assicurarsi che i gradini non cambino inclinazione durante l'uso.
- 3) Tassellare le piastre superiori e inferiori con tasselli Ø 10.
- 4) Assicurarsi di avere i parapetti adeguati a seconda della inclinazione d'uso.  
Se la scala è usata in affiancamento parete sarà sufficiente un parapetto sul lato aperto al vuoto. Altrimenti utilizzare due parapetti. Per fissare i parapetti è sufficiente infilare gli stessi nelle fusioni di aggancio (art. AVP3) e serrare manualmente la vite a galletto.

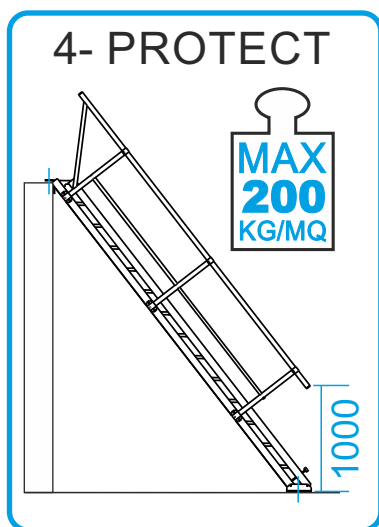

ALTEZZA DI MESSA IN OPERA PER GRADO DI INCLINAZIONE

codice scala	codice scala	"X" altezza min 23°	"Y" Altezza max 78°
SCA AV60/05	SCA AV80/05	mt. 0,63	mt. 1,50
SCA AV60/10	SCA AV80/10	mt. 1,22	mt. 2,93
SCA AV60/14	SCA AV80/14	mt. 1,69	mt. 4,10
SCA AV60/15	SCA AV80/15	mt. 1,90	mt. 4,39
SCA AV60/18	SCA AV80/18	mt. 2,16	mt. 5,27

Made in Italy by:



**Frigerio**  
S.p.A. CARPENTERIE

V. E. Fermi, 6 - 24050 ORIO AL SERIO (BG) - ITALIA  
Tel +39.035.4242311 - Fax 035.525147 - info@frigeriospa.com

**WWW.FRIGERIOSPA.COM**