

ISTRUZIONI DI MONTAGGIO

Scala 6083

Montaggio parapetti e corrimani:

Prima di alzare la scala da terra è bene installare i corrimani ed i parapetti eventualmente smontati per il trasporto:

- 1) Installare i parapetti terminali laterali (tubo tondo Ø 30 mm) sul lato esterno del profilo montante della scala, a partire dalla sommità del parapetto scala e in corrispondenza della vaschetta porta-attrezzi, in modo da allineare i fori presenti sulla scala con i fori presenti sui parapetti, quindi stringere bene utilizzando le apposite viti fornite,
- 2) Installare i due corrimani laterali (tubo tondo Ø 30 mm) sul lato esterno del profilo montante della scala, a partire dalla terminazione dei parapetti terminali precedentemente installati, utilizzando l'apposita vite a cavallotto con doppio bullone, per incontrare i fori presenti sul tubo del corrimano, quindi stringere bene i bulloni.

Montaggio barre distanziatrici:

- 3) Alzare la scala in posizione verticale, quindi aprire la scala divaricando la rampa di salita ed il cavalletto di sostegno, fino alla loro totale apertura,
- 4) Orientare le barre distanziatrici verso il cavalletto di sostegno posteriore, in modo da allineare i fori presenti sul cavalletto con i fori presenti sulle barre distanziatrici,
- 5) Quindi inserire le apposite viti fornite in corrispondenza dei fori allineati, quindi stringere bene i bulloni.

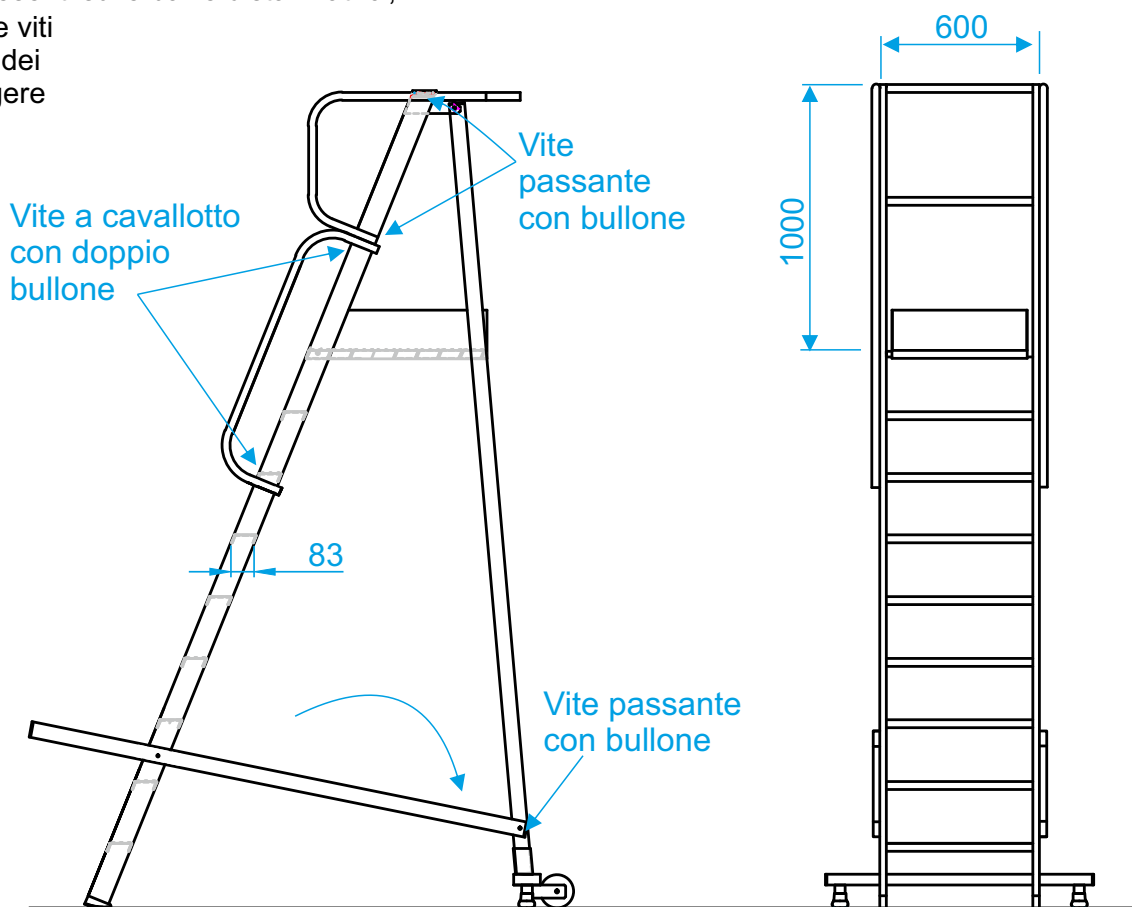

Smontaggio scala

La procedura per lo smontaggio ed il rimessaggio della scala deve essere eseguita in modo inverso alla procedura di montaggio.

Avvertenze d'uso:

- 1) Portata kg. 150 - Una sola persona può accedere alla piattaforma.
- 2) Vietato spostare la scala con persone o oggetti sulla piattaforma.
- 4) Attenersi alle avvertenze d'uso generali fornite.

DICHIARAZIONE: si dichiara che tutte le scale della serie 6083 sono conformi al DL. 81.