

Sgabello pieghevole

Trasformabile in carrello trasportatore



Serie WRS

Caratteristiche strutturali

- Polifunzionale
- Costruita in acciaio verniciato con polveri epossidiche
- Conforme norme EN14183
- Ampi gradini a scomparsa con zigrinatura anti-scivolo
- Piedini in PVC antisdrucciolo
- Completamente ripiegabile, chiuso occupa minimo ingombro
- Garanzia anni 2
- Portata kg. 150

Utilizzo consigliato

Pratico e molto comodo, è particolarmente indicato per negozi e magazzini.

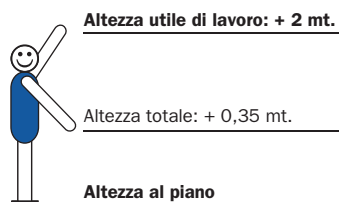

NORMATIVE EUROPEE **EN 14183**
 NORMATIVE ITALIANE **DL. 81**



Trasformabile in carrello trasportatore



Ripiano carrello apribile manualmente in un semplice gesto

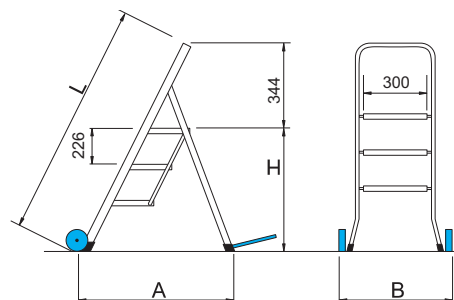

Specifiche tecniche (altezze e larghezze in metri - peso in kg)

N. Articolo	Lunghezza L	Altezza Piattaforma H	Altezza di lavoro	Larghezza scala B	Scartamento A	Peso	Prezzo €
WRS/2	1,00	0,66	2,66	0,51	0,67	9,0	